

四月

2019 vol.246

しらかみ

白神山地を背に営む農業と生活の応援団



特集

- ① 平成30年度春季集落座談会
ご意見・ご要望について
- ② 明日も農業をつづける
ために。



JAグループ秋田キャッチフレーズ

いいねをいっしょに届けたい



山が いい

水が いい

大地が いい



P 3 特集



P10 白神トピックス



P12 西高校生レポート



P13 地域のきずな
～女性部活動～



P14 いなほの里だより

Contents

- 02 | Contents・今月の表紙
- 03 | **特集①** 平成30年度春季集落座談会ご意見・ご要望について
- 06 | **特集②** 明日も農業をつづけるために
- 08 | 営農情報
- 10 | 白神トピックス
- 12 | 西高校生レポート
- 13 | 地域のきずな～女性部活動～
- 14 | いなほの里だより
- 15 | おたより・クロスワード
- 16 | JAからのお知らせ
- 20 | Mama'sキッチン

今月の表紙



【ニツ井地区】
桜田 大地さん・徳穂さんの
長女
みおり
桜田実緒理ちゃん(0歳)

今月の表紙を飾ってくれたのは、今年の3月に産まれたばかりの桜田実緒理ちゃん。いつもお父さんやお母さんに抱っこされてにこにこしているそうです。また、よく飲み、よく笑い、よく泣きとても元気に成長しています。

そんな実緒理ちゃんにご両親は「好き嫌いなく何でも食べて、元気に大きく育ってね!」と話してくれました。



特集

平成30年度春季集落座談会 ご意見・ご要望について

3月8日～15日までの6日間、管内45会場で春季集落座談会を開催しました。今回の座談会では、第8次三カ年計画や平成31年度経営計画、地域営農ビジョンなどについて説明しました。今回の特集では、出席していただいた279人の組合員の皆さまから、貴重なご意見・ご要望をいただき、その主な内容についておつなぎいたします。なお、重複している内容については、集約させていただきましたので、あらかじめご了承ください。

協議事項1

J A あきた白神第八次3カ年計画
(案) について

Q 多収品種米への取り組みはどのようになっているのでしょうか。また、県北地区の米の食味は上げることができないのでしょうか。

今後、あきたこまちに代わる新品種は、どのような計画となっておりますか。

A 30年度より農政が変わり「需要に応じた生産」を行う事になりました。多収性品種については、新規需要米（飼料用米）でいかに収量を上げるかで取り組みましたが、現在、取組者が限定されており、その都度相談活動を行っております。

また、食味については、当JAとして、高品質良食味米を生産するため、展示圃を設け食味向上に努めております。新品種については、平成34年本格デビューしますが、31年5月に「新品種ブランド化戦略本部（仮称）」を県で設置し生産、流通、販売の戦略から、栽培適地や生産・出荷基準の設置、現地栽培試験、計画的な種子生産整備を進めるため、行政と連絡を密にし検討協議してまいります。実証圃については、平成33年度に行政と連携して設置する予定です。

Q 育苗方法もいろいろと新しくなってきました。また、展示圃の他、試験的に行っているのが見れると助かります。

A 水稲育苗講習会を開催しながら、高密度播種育苗に関しても行いますので、講習会への参加をお願いします。

また、展示圃を設置しながら、生育状況の確認と食味の向上とコスト削減を目指してまいります。



粕毛地区

Q 農産物の販売高を向上させるには、労働力の確保が必要ですが、確保できるのでしょうか。また、無料職業紹介で外国人の導入も行うのですか。

A 労働力を確保するため、現在、行政と協議をしており、子育て世代の方、障害者施設からの派遣等も協議しております。管内の労働力の掘り起こしや、外国人の技能

実習生も含め、検討しております。

また、無料職業紹介所の求職者については、国内となっております。外国人を受け入れるには、労働局に変更届を提出する事になりますが、宿泊の問題、移動手段の問題、宗教的問題、食事の問題等を解決するため、現在行政と検討しております。

Q 現在、本店の移転・新築構想は未定だと思いますが、場所や規模などの案はありますか。新築にあたって、合併との関係などは考えているのですか。また、本店建設に伴う、組合員負担（増資・賦課金の増額）などは必要になるのですか。

A 移転・新築場所及び規模等については、今後、具体的な協議をし合併も視野に入れ検討してまいります。また、建設に伴う賦課金の増額・出資金増資も含め、組合員からのご負担については現在考えておりません。

Q J A 秋田おぼこの件で、他 J A への影響はないのでしょうか。このような状況下で、県 1 J A 構想を進めることはできるのでしょうか。また、J A あきた白神の販売先は大丈夫ですか。

A 「J A 秋田おぼこ」については、今後 5 年間、経営改善計画に沿って赤字解消を図るとしており、現在の所、他 J A への影響はございません。また、5 年後を目途とした県 1 J A の実現を目指すため具体的な研究・協議検討は平成 31 年 4 月以降となります。

また、当 J A と取引のある販売先は 11 社ありますが、帝国データバンクによる信用評価の確認と事前入金・年度末の所有権移転等の対応策で問題はありません。

Q 県 1 J A 構想も公表されているようですが、J A 秋田やまもとの協議はどうなっているのですか。

また、県 1 J A 構想に対して、J A 秋田やまもとと合併する意味はあるのですか。

A 山本地区 J A 合併推進協議会による協議は継続しており、県 1 J A 構想も視野に入れながら協議を促進してまいります。

Q 能代厚生医療センター出張所の廃止を検討しているようですが、便利なので残してほしい。

A 今後は、組合員や能代厚生医療センター等と協議を重ね、利便性も考慮しながら、十分な検討を行ってまいります。

協議事項 2

平成 31 年度経営計画のめやす(案)について

Q 水稲作付面積の推移と需給バランスはどうなっているのですか。需給バランスによっては価格が下落することが心配されます。(備蓄米や加工用米など)

A 「需要に応じた生産」を行うため、当 J A は、昨年 11 月に出荷予定契約書を

生産者から提出をいただいております。その数量で取引業者と交渉しており、生産量がオーバーした場合は備蓄米など検討してまいります。

Q カントリーエレベーター利用について、午前の早いうちに受入れできない日もあり、計画どおり作業が進まず大変困りました。今年は急に受入中止にならないようお願いいたします。

A 昨年は、高水分の粳が多く搬入され、乾燥に時間がかかり、生産者の皆さまにはご迷惑をお掛けしました。今後は最盛期に向けて、受入れ体制、整備体制を十分検討し改善に努めます。

Q 新規就農時の相談はどこでできるのか、教えてほしいです。

A 営農企画課へご相談下さい。

その他

Q 育苗用の土について、販売を止めた業者もおりますが、JAでは大丈夫ですか。

A 取扱業者と交渉を行い、対応してまいります。

Q 今後、圃場整備が行われていく事が予想されます。主に水稻が中心となるようですが、畑作になるとなかなか難しいと思います。地域営農ビジョンもありますが、営農指導や研修会を多く開催し、JAの構想を

しっかり伝えていただきたいです。

A 地区の営農ビジョンについては、行政の「人・農地プラン」や地域との話し合いをもとに作成しております。あぜ道巡回、その他講習会を開催しておりますが、地区内でご要望がありましたら、ご連絡下さい。



機織地区

Q 年度途中で消費税率が変更になった場合の対策はどうすればよいのですか。

(農産物の売上や購買品の対応)

A 現在のところ、平成31年10月1日より税率を変更して計算することになると思われます。購買品についても同様ですが、まだ詳しい説明会など実施されていない状況です。今後、詳細がわかりしだい組合員の皆様にもお伝えしてまいります。

Q 現在のサ高住の状況はどうですか。

A 現在、40床に対して、38名の方が入居しております。ターミナルケアを実施しているため入所・退所する方が多い状況です。

Q 自己改革アンケートは、無記名ですが、バーコードから記載者が特定されるのではないですか。

A 本調査において、回答を個人情報と紐づけして管理は行っておりませんが、あくまでも匿名の調査となっております。バーコード番号は、各回答用紙に固有の番号であり、JA別の集計に必要な情報ですので、バーコード番号から記載者は特定されません。

Q 農業法人での税務相談について支援していただきたいです。

A 農業経営支援システムを活用して、農業法人の税務が出来るよう検討してまいります。



谷地区



明日も農業をつづけるために。

これまでJA共済連が農家組合員の方々への保障提供を通じて蓄積してきた大量の共済金支払データを分析することで、今までは見えていなかった農作業事故の実態が明らかになってきました。農作業の安全について、いま一度考えてみるとともに、万一に備えて共済の加入も検討してみましょう。

協力: 全国共済農業協同組合連合会 (JA共済連) <https://www.ja-kyosai.or.jp>

図表1 農作業事故の全体像

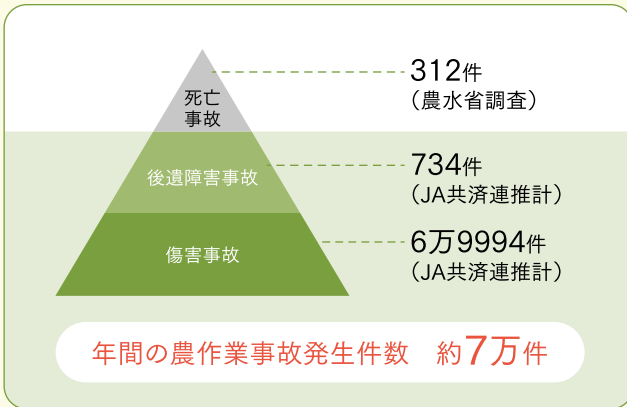

図表2 農作業の特性と事故の関係

農作業の主な特性		データの検証結果	まとめ
① 環境	斜面、高所作業が多い	「転倒(同一平面)」「墜落」が事故全体の過半数を占める	事故が起こりやすい
	狭く暗い施設、炎天下が多い	・施設事故は約2割を占める ・発生時期は7~9月で約3割を占める	
② 物	さまざまな機械、用具、家畜を扱う	機械、用具、生物だけで約5割を占める 機械、用具、家畜の事故の重症度は他の事故よりも高い	重大事故につながりやすい
	高齢者が多い	高齢なほど重症度が高い	
③ 人	ひとりでの作業が多い	事故後すぐに発見されないケースが散見される	

死亡以外のけがも含めた農作業事故の全体については、統計データの不足からこれまで明らかにされていませんでした。JA共済連では大量の共済金支払データを分析することで、後遺障害事故は死亡事故の約2倍、傷害事故は死亡事故の約224倍起きていることを確認しました。この倍率を農林水産省の死亡事故調査(2016年)の312件に掛けることで、農作業事故が年間約7万件発生しているものと推計しています(図表1)。

氷山の一角だった死亡事故
年間約7万件の事故が発生

なぜ農作業事故がこれほど多いのでしょうか。事故には、場所や天候といった「環境」、農機具や生物などの「物」、作業者である「人」という三つの因子があります。それぞれの因子について、農業ならではの特性があり、三つの要因が積み重なることにより、「事故の起こりやすさ」や「重大事故へのつながりやすさ」が大きくなってしまっている(図表2)。

なぜ農作業事故が起こるのか



特に注意したい「物」の事故

重大事故は一度起きれば今後の生活に大きな影響を与え、農業の継続が困難になることもあります。とりわけ機械や用具などの「物」による事故は、重大事故につながりやすく、注意や対策が必要です。

歩行型農機

下敷き
巻き込まれ
挟まれ



対策

バックの際は必ず後方を確認。ロータリーと足の位置は余裕をもって

乗用型農機

公道・ほ場での
転倒・転落
乗降中の転倒



対策

昇降路や公道ではブレーキの連結ロックを。降車時は後ろ向きに

刃のある器具

巻き込まれ
刃との接触



対策

整備は、必ず回転を止めて行う

脚立・はしご・斜面

不安定な場所
からの転落



対策

はしごや脚立は安定させて設置。高所作業では必ずヘルメットの着用を



映像で学ぶ農作業事故

『明日も農業をつづけるために。』公開中

JA共済ホームページ「TVCM・映像ライブラリ」からご覧いただけます。
<http://www.ja-kyosai.or.jp/enjoy/cf/index.html>



イラスト:ゆきたけし



健苗育成で活着、初期生育の確保を!!

1. 出芽・育苗期間の管理



図 育苗温度の目安

●理想的な中苗●

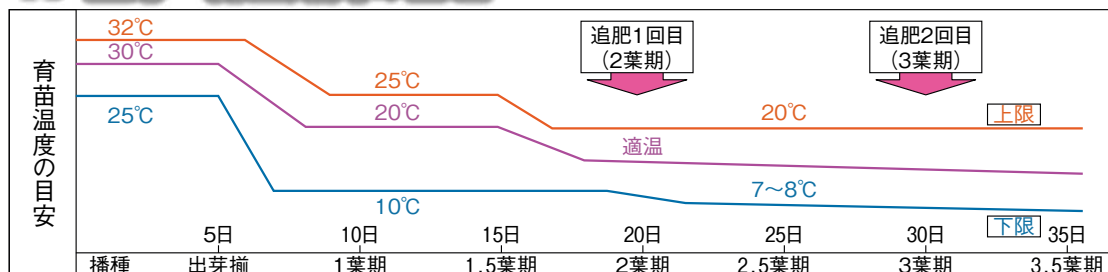
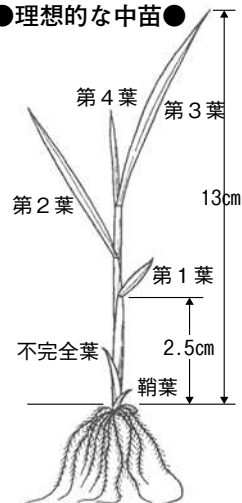

① 温度の管理

- 出芽長は0.5cm (中苗の場合) を目標とします。出芽長を伸ばしすぎると出葉が遅れやすくなるので注意が必要です。
- 細菌病等の助長を防ぐため、出芽までの温度は32°Cを超えないようにし、出芽後の再被覆は行わないでください。
- 2葉期頃までは、最高気温25°C以下、最低気温5°C以上を保ちます。2.5葉期を過ぎたら、特に寒い日でもない限りハウスを開放し徐々に外気温に慣らしてください。

② 水の管理

- かん水は早朝を基本とし、遅くとも午前中に行ってください。かん水は十分量行き、回数はできるだけ少なくしてください。

③ 育苗期の追肥

- 苗の窒素濃度は移植後の活着力に影響を与えます。本葉2葉期と3葉期にそれぞれ、窒素成分で箱あたり1g相当を施用します。追肥後は、散水して葉身に付着した肥料を洗い流し、肥料焼けを防ぎます。

	1箱あたり	100箱あたり
かん水量	500cc	50リットル
肥料	硫安	5g
	液肥2号	10cc
		500g
		1リットル

※育苗ロング肥料を使用した場合は、追肥は不要です。

2. 苗立枯病の防除対策

- 床土混和や播種時に防除薬剤を使用しなかった場合は、発芽後 (発病前) にタチガレエースM液剤、または発芽後から緑化期にランマンフロアブルをかん注します。
- 苗立枯病は数種あり、種類によって防除薬剤が違うため注意してください。
- 高温性の病害であるリゾープス菌に対しては、発芽後の薬剤防除は効果が劣るので、播種後は耕種的防除 (適切な温度管理) に努めてください。

3. 育苗期いもち病対策

- いもち病の発生は、育苗施設からの発病・感染苗の本田への持ち込みが主要因です。

育苗施設内および近隣の稲わら・籾殻を撤去し、育苗期防除と適切な葉いもち防除を確実に行うことで、いもち病の被害を未然に防ぐことができます。

【育苗期いもち防除】 次のいずれかで防除を行う

薬剤名	処理時期	希釈倍数・散布量
ベンレート水和剤*	播種時~播種7日後頃 (かん注)	500倍 500ml/箱 1,000倍 1,000ml/箱
ビームゾル	緑化始期 (かん注)	500倍 500ml/箱

※ベンレート水和剤の播種時処理は、生物農薬 (タフブロックやエコホープD J) の防除効果を低下させるため、体系処理は行わない。

苗の適正管理に向けて苗代巡回を実施します。

組合員の方からの相談や管理指導のため、苗代巡回を実施します。「豊作の手始めは、まず苗づくり」からなので、きめ細やかな管理で健苗育成に努めましょう。

※各地区における集落ごとの巡回時間・集合場所については、外務で配られます資料を参照してください

開催日時

- 4月23日(火) 能代地区
- 4月24日(水) 能代地区・二ツ井地区
- 4月25日(木) 能代地区・二ツ井地区
- 4月26日(金) 二ツ井地区
- 5月1日(水) 藤里地区

長ねぎ

○定植作業について

【定植適期について】

チェーンポット育苗

◎定植苗の姿

- ・草丈：17～20cm
- ・太さ：3～4mm
- ・葉枚数：2.0～2.5葉

◎苗が伸びすぎた場合の剪葉方法

伸びすぎた葉を15～17cmの長さにカット

例) 1回目 本葉1.5葉期

2回目 定植5日前くらい(本葉2.5葉)

※剪葉は、完全展開している葉を切り、伸長中の新葉は切らないこと。

剪葉した葉は、育苗箱内に残らないようにする。

【定植後の管理ポイント】

今年は定植後の低温が予想されます。生育・活着を促進するため、定植後に不織布(パスマイト等)のベタ張りをして保温することで、低温や降霜を回避することができます。融雪も早いため、病害虫の発生も早まることが考えられるので、定植時の灌注処理を必ず行いましょう。

山うど

○種株の準備

- ・株分けは萌芽が始まる前までに行い、大きく充実した芽が1芽になるよう株分けをしましょう。
- ・健全な株を種株に利用し、腐敗している株は使用しないでください。
- ・根の長さは15～20cm前後になるよう切断し、細かい根や根の先端部分は腐敗しやすいので取り除いてください。

○種株の植え付け

- ・圃場はできる限り連作を避け、排水の良い圃場に植え付けましょう。
- ・植え付け時期は霜害防止のため、4月中旬～5月上旬に植え付けをおこなってください。(晩霜の約1ヶ月前)
- ・畦間130～150cm、株間50～60cmの1条植えで、できるだけ芽を上にして植え付け、覆土は5～10cmとしてください。
- ・紫芽の白・東武鯉玉は密植とする。(約1,200～1,300株/10a)
- ・群豊白・愛知坊主は疎植とする。(約1,000～1,100株/10a)
- ・極端な深植えはのぼり芽の要因となるので注意しましょう。

きゃべつ

○作業の注意点について

1. 128穴トレイ苗は本葉2葉期頃に肥料がきれえます。水20ℓに液肥50mlで40枚(400倍)
2. 育苗期はハウス内温度を20℃以上にならないようにしてください。
3. 育苗期にべと病予防をする。水20ℓにダコニール20mlで40枚(1,000倍)
4. 灌水は朝に行ってください。

5. 定植1週間前には苗を外気に慣らし、本葉3枚～3.5枚頃が定植適期です。

6. 定植直前に、スタークル顆粒水和を苗に散布します。残効があるため、省力化となります。

7. 定植2週間前までには、堆肥・土壌改良剤を、定植1週間前までには基肥を散布します。生育期に高温乾燥被害を受けるとカルシウム欠乏による障害を受けるため、カルシウム剤の施用を薦めます。耕起はできる限り条件の良い状態の時にいきましょう。輪作しても根こぶ病が発生する可能性があるため、気になる方はネビジンやオラクルを使用してください。

8. 定植は温暖な日に行い、極端な深植えは避けましょう。

アスパラガス

○萌芽への準備について

露地アスパラガスの萌芽が始まってくるので支柱を立てたり、支柱を直したりしておきましょう。また、追肥として窒素成分で1反歩あたり2～4kgの散布を行いましょう。S555で15kg～20kgです。



説明に耳を傾ける参加者



健苗育成に向けて水稻育苗講習会を開催

営農企画課

営農企画課では稲作作業の本格化を迎え、育苗技術向上や栽培の注意点などを説明する、能代地区水稻育苗講習会を3月26日に開きました。能代地区の生産者ら約30人が参加し、「水稻育苗管理の基本的技術」や「水稻育苗期の病害虫対策」について説明を受けました。

山本地域振興局農林部の田口氏は、田植え予定日と苗の種類からさかのぼって播種量、播種日を決めることに触れ「作付面積が大きい場合や数品種を組み合わせて作付けする場合は、作業計画をしっかり立て、極端に田植えが遅れ

ないようにしてもらいたい」と呼び掛けました。

また、クミアイ化学工業㈱の担当者は、ばか苗病をはじめとする多くの病害に効果の高い、総合種子消毒剤のテクリードCフロアブルを紹介しました。担当者からは「水温が低いと出芽揃いが悪くなるため、浸種水温は10℃以下にならないようにし、催芽は30℃～32℃を厳守してもらいたい。苗半作と言われるように適切な作業を行い、立派な苗をつくってもらいたい」と話しました。

優良大豆の安定生産を目指す

大豆生産組合

大豆生産組合（大塚忠之組合長）による臨時総会並びに実績検討会が3月16日に開かれ、生産者ら約30人が参加しました。

臨時総会では30年度事業報告や現地圃場巡回や視察研修を盛り込んだ31年度事業計画などについて協議をし、それぞれ承認されました。また、実績検討会では秋田県産大豆の情勢や粒大・等級比率の実績などについて話したほか、今年度の対策として①明渠や弾丸暗渠等施工による排水対策の徹底、②適正な作付け計画と適期播種作業、③難防除雑草の圃場への侵入防止などについても説明があり、参加者らは担当者の話に耳を傾けていました。



今年度の栽培について協議した



農機具の説明を受ける来場者

春作業へ向けて新型農機具が大集結

農業機械課

J Aあきた白神主催による「農業機械展示会」が3月20日、カントリーエレベーター特設会場で開かれ、多くの来場者で賑わいました。

会場にはメーカーごとに田植機やトラクター、播種機等を多数展示。来場者はJ A職員や各メーカー担当者の説明を熱心に聞きながら、農機具の性能を確認していました。また、農作業安全講習会も行われ、春作業が始まる前に行うべき農業機械の点検や手入れの方法、そして安全に使用するための留意点が説明されました。担当者からは「機械はより安全に使用できるようになっているが、事故の無いよう農作業に励んでもらいたい」と呼び掛けました。



白神トピックス

旬の「白神山うど」を味わってもらう

山うど部会

山うど部会（桜田和浩部会長）は3月9日、「白神山うど」の販売促進キャンペーンを秋田市内のスーパー3店舗で行いました。キャンペーンには部会員やJA職員が参加し、店頭にて「白神山うどスティック」の試食会を行い、旬の味覚のおいしい食べ方などをPRしました。

当管内の山うどは県内随一の産地として、県内の量販店をはじめ関東、札幌、大阪など各市場に出荷されており、生産者で構成される山うど部会も、年に数回、県内外のスーパーなどで販促活動に取り組み、消費拡大を図っています。販売額1億47万円の達成を目指し、白神山うどの出荷は4月中旬まで続きます。



旬の山うどを味わってもらいました



受賞した佐藤組組合長（左）と荒木孝広さん（右）

ランクアップ運動と共励会で各賞を受賞

JAあきた白神
種子粉生産組合

秋田県うまい米づくり運動本部と秋田県産米改良協会は3月28日、平成30年度第二次あきた売れる米づくりランクアップ運動並びに第27回秋田県優良水稲種子生産共励会を開き、ランクアップ運動で当JAが優秀賞、水稲種子生産共励会では荒木孝広さん（能代市朴瀬）が奨励賞を受賞しました。

ランクアップ運動は、売れる米づくり対策、販売に大きな影響を与える品質・食味の向上に重点をおいて「種子更新率100%」、「整粒歩合80%以上」等为目标に掲げており、水稲種子生産共励会は、圃場確認・生産等基準検査等を行い、優良種子の生産技術向上を目的としています。

廃プラスチックを回収し適正処理へ

営農企画課

ビニールや肥料袋などの農業用廃プラスチックを回収し、JAが代行処理申請を行う取組みが3月30日、JAの各営農センターで行われました。

この廃プラ回収は、環境保全と不法投棄を防ぎ、農家が廃プラ類を適正処理するための手助けとして、年3回行う計画となっています。当日は、JA職員らが農家からの処理委託に対応し、営農センターには廃プラスチックを積んだトラックが次々と訪れました。職員らは、古くなった苗箱やビニール、肥料・農薬の空袋などを計量機に運びました。この日は、全営農センターで47人の利用があり、約6.0tが処理委託されました。



廃プラを計量機に重ねるJA職員



イージーウォークを寄贈するJRC委員

常盤中学校から福祉用具が寄贈

いなほの里

3月6日に能代市立常盤中学校から、いなほの里へ座ったままでも歩く運動ができる「イージーウォーク」1台が寄贈されました。

同校では毎年、JRC（青少年赤十字）委員会が中心となり、常盤小学校生徒と合同でアルミ缶やスチール缶、ペットボトルのキャップを回収し、その収益金を使って市内の福祉施設へ備品を寄贈しています。いなほの里でも毎年福祉用具をいただいております。利用者の機能回復訓練などに活用されています。JRC委員長の佐藤愛南さんは「1年を通して全校生徒が協力して回収を行いました。イージーウォークを健康維持や体力維持にたくさん使ってもらいたいです」と話してくれました。

生徒が栽培した自慢の花を販売

3月15日、JCHO秋田病院において、生物資源系列の2年生5人が花の直売会を開き、能代西高で育てられたシクラメンやプリムラポリアンサ、プリムラオブコニカなどを販売しました。この取り組みは、作物の栽培だけではなく販売まで行うことで6次産業化への理解を深め、経営感覚を学ぶことを目的としています。

直売会には、病院を訪れた人はもちろん病院の先生からもお買い上げいただくなど、生徒たちが栽培した花は次から次へと売れていきました。生徒たちは、花の品種や特徴、栽培方法などを訪れた方々に説明しながら販売活動を行いました。

今回参加した生徒からは「たくさんのお客さんが買いに来てくれてうれしかったです。また、お客さんともたくさん会話もできてとても楽しかったです」と話してくれました。



JGAP指導員資格を取得



みなさん、JGAPという言葉はご存知ですか？JGAPとは、一般財団法人日本GAP協会が、消費者や農産物にとって安心して安全な農作物を購入・取引できる農場として、一定の審査を設け、それをクリアした個人（法人を含む）や団体等に与える認証制度です。最近では「GAPを取得していない農産物はオリンピックの選手村で使用できない」といったニュースがあったように、東京オリンピックに向けて注目されている認証制度です。

JGAPは、農場や農業団体が取得するものですが、それを審査・チェック、また導入までサポートする人が必要となり、それが、JGAP指導員です。能代西高校の成田農（ゆたか）先生がその資格を取得し、これからJGAPを導入する農場にコンサルやアドバイスや指導ができることとなります。

今後に向けて成田先生は「研修に参加して、自分が今まで安全・安心と考えていたことはそうではないことに気づかされました。国内外に通用する安全基準を授業において生徒に伝えると共に、地域の農家の皆さまにも何らかの形で伝えていきたい」と抱負を話してくれました。



野菜栽培について学ぶ

女性部藤里支部の5回目の冬期講座が、3月20日にゆとりあ藤里で開かれ、部員ら約70人が参加しました。最後となる今回の講座には、元能代市農業技術センター所長の佐藤亨さんを招き「今農業がおもしろい～自己流の野菜づくり～」と題した講演を行いました。

講演では、佐藤さんが実際に栽培し、おすすめする野菜の紹介や、種まきや肥料のまき方のコツなどを説明しました。その中で佐藤さんは「野菜づくりは品種選びのおもしろさにある。野菜は健康にいいのはもちろん、珍しい品種に挑戦してみるのも野菜づくりの楽しみの一つ」と話しました。また、土づくりの重要性についても触れ「堆肥を投入することが基本対策となり、その中で馬糞が最も適している。また、肥料については多く使用しても収量には影響しないので、土壌診断をしていい土づくりをしてもらいたい」と呼び掛けました。

その他にも、雪と山間と気温を活用した、藤里町に向く野菜体系の紹介などもし、部員らは今年もいい野菜、おいしい野菜を作ろうと、真剣にメモを取りながら佐藤さんの話に耳を傾けていました。



講師の話に耳を傾ける部員



紫色の白菜など
珍しい野菜も紹介しました

意見交換会を開催

多くの能代支部員が参加しました



活発な意見交換が行われました



女性部能代支部（佐々木博子支部長）は3月12日、意見交換会を開き部員ら40人が参加しました。意見交換会には、佐藤組合長、工藤常勤監事、経済部長のほか能代厚生医療センターの日沼看護副部長や(株)ジェイエイ山本葬祭センターの保坂次長も参加しました。

この意見交換会は、日ごろ女性部員が感じていることや、JAやJAグループへの意見・要望を話し合い、情報を共有することで、より良い女性部活動そしてJA運営につなげることを目的としています。

交換会では「監査はどのように行われているのか」、「組合員アンケートの目的は？」などの質問が出されたほか、厚生医療センターには「専任の医者を置いてほしい」、葬祭センターには「葬式で飾る花を華やかにしてもらいたい」といった要望も出されました。



また、佐藤組合長は「JAは職員のものでも役員のものでもないで、女性部のみなさんにもJA運営に参加・参画してもらいたい。皆さんと共に歩いていくJAあきた白神でありたい」と女性部へエールを送りました。

いなほの里だより

2019年 いなほの里行事予定

- 4月 お花見 
- 5月 おやつ作り
- 6月 はすの花見学 
- 7月 スイカ割り 
- 8月 納涼祭
- 9月 敬老会 
- 10月 大運動会
様々な種目で競い
合った大運動会。 
- 11月 紅葉散策 
- 12月 クリスマス・忘年会 

2020年

- 1月 餅つき
- 2月 鱈鍋・解体ショー
 恒例となった鱈の解体ショー。
みんなでおいしくいただきます。
- 3月 ひなまつり 

行事のご紹介

雪もとけ、暖かい日が多くなりました。お花見の時期ももうすぐですね。3月は桜餅作りや味噌タンポ作り、常盤中学校からの福祉用具の贈呈などの行事がありました。桜餅づくりでは「こんなに簡単にできるね」「おいしいね」等の声が上がっていました。常盤中学校からは長年福祉用具を寄付して頂きました。今年は中学校統合の為、最後の年でしたが、今まで頂いた福祉用具は毎日の機能訓練に活用させて頂き、利用者も感謝の気持ちでいっぱいです。長年のご寄付、本当にありがとうございました。



役立つ 介護用品

折りたたみ可能な面手すり スタンディ

- サイズ／ベースフレーム：幅63×長さ78×高さ1.1cm
手すり部：幅45×長さ33×高さ70~85cm
(6段階3cmピッチ)
- 重量／22.5kg
- カラー／モカブラウン

介護度がある方は、
どなたでも**300円/月**で
レンタルできます。



面手すりだから、
手で身体を支えやすい



「いなほの里」自慢のごはん



おいしいと評判の「いなほの里」のごはん。みなさん残さず食べています。

お品書き

ご飯・お吸い物・カレーの煮付け・ナスの味噌傷め・果物



担当者のつぶやき



新年度、気持ちも新たにスタートです！いなほの里では毎日元気に利用者の笑顔を大切に過ごしています。スタッフ一同切磋琢磨し、よりよいサービスを提供できるよう励んでいきます。

まずはご相談ください。担当者がお話を伺います。 TEL:58 - 5811 FAX:58 - 5812



Mama'sキッチンが毎回楽しみです。すっかり春だと思ってタイヤも変えたのに・・・何？この雪。
 (能代市ニツ井町 山谷美千保さん)
 ●Mama'sキッチンは大人気のコーナーです。今年もたくさん料理を紹介していきます。

花だんの隅の福寿草が、楚楚とした姿にまぶしいくらいの花を咲かせました。何とも言えない春一番の大好きな花です。これで畑に向かう自分の心にスイッチが入りました。
 (能代市ニツ井町 茂呂チヨミさん)
 ●鮮やかな黄色の花が咲いたようですね。春の訪れを感じます。

野菜の栄養素のコーナーで無駄に捨てていた部分がたくさんあり、とても参考になりました。
 (能代市 小林千鶴子さん)
 ●私も自分で読んでそう思いました。食べ物には大事にしたいですね。

ようやく雪も消え、そろそろ畑作の準備に入ります。昨年はカボチャが豊作でまだ食べています。友人から花豆の種をいただき植える予定です。毎日忙しくなります。健康に注意して頑張ります。
 (能代市 福土サチ子さん)
 ●畑作作業も本格的に始まりますね。豊作になることを願っています。

今年は雪解けが早く安心したのもつかの間、3月に入るとまた雪が降り肌寒くなりました。暑さ寒さも彼岸までとはこの事です。今は、パツケの芽が出てさそく天ぷらにして食べました。春の香りがしました。
 (ペンネーム フキノトウさん)
 ●パツケや山菜が出てくる季節になりましたね。春の味覚を存分に楽しみたいですね。

花が好きなのでいつも花のコーナーを見ているのですが、ポインセチアは可憐で素敵なお色ですね！花言葉も楽しみの一つです。
 (能代市 荒木 ハツさん)
 ●花が好きなお読者が多く、今年も掲載していくので楽しみに。

いつも楽しく見させていただいております。
 (能代市 佐々木マサ子さん)
 ●ありがとうございます。今年もたくさんの情報を発信していきます。

春日和、余りにも良くて、夏・秋の天候が気になります。
 (能代市ニツ井町 高田 誠さん)
 ●異常気象が当たり前にならないことを願っています。

今冬は雪解けが早かった割に寒い日が続きます。外仕事に出られず、白神女性部のMama'sキッチンのレシピを掘り起こして、作って食べて楽しんでいます。
 (能代市ニツ井町 山谷 肇子さん)
 ●取材の際にはいつもいただいているのですが、どの料理もとてもおいしく、おかわりしています。

体操は手軽であることが一番長く続きます。コマーシャルになったらグーパー、レンジで温めている時間にパンザイ、魚焼きは腰をフリフリ。ちょっとした運動が、いつの間にか体が軽

なってきますよ。
 (能代市 大山 幸子さん)
 ●毎日やることで日課になっていくのですね。見習わせてもらいます。

天気のいい日を見て、秋に漬けたタクアンのタルを洗って、浸けもの小屋を片付けた。慌ただしく漬けたタルは軽くなって扱いやすかった。
 (能代市ニツ井町 秋林ミチ子さん)
 ●今年の秋もまたおいしいタクアンを作ってくださいね。

毎月楽しく読ませてもらっています。専業農家でもなく全くの素人が家庭菜園をやっている程度なので、3月号の表紙のハウスの中の苗はどんな野菜なのか知りたいと思えました。
 (能代市 佐藤 和子さん)
 ●3月号の表紙の苗は、キャベツの苗です。間もなく畑に定植し、6月頃に収穫されます。

毎回色々なお料理、お菓子の作り方が広報で見ることができの参考にして作っています。
 (藤里町 佐々木宮子さん)
 ●女性部のみなさんは料理の達人ばかりで、いつもおいしい料理を作ってくれます。

朝のラジオ体操、夫婦で休まずよく頑張れたと思います。これからは農作業に頑張りたいと思います。
 (ペンネーム Aバアちゃん)
 ●いいよよ農作業が始まりますね。無理せず頑でください。

春彼岸も過ぎてぼかぼか天気的时候なのに、時には真冬を思わせる寒さや降雪となったり不安定な天気で衣替えはまだ先の事なのかな～。
 (能代市ニツ井町 藤内伊四郎さん)
 ●3月下旬でも雪が積りましたよね。春らしい天気になってもらいたいですね。

今年も雪も少なく一段と春めいてきましたが、我が家の花壇にもクロッカスやチューリップも顔を出しています。花を見ると心もいやされます。どんな花でもかわいいですね。ときおり雨や雪の中でかわいそうな気もしますが早く暖かくなるといいですね。
 (能代市 山崎ヨシ子さん)
 ●色鮮やかな花がたくさん咲く季節になりましたね。

今年も雪解けが早く、春が待ち遠しかったのですがタイヤ交換したのに時々雪が降り、残念な日が続いています。でも、草花の芽吹いている姿を見て春間近を感じています。福寿草の日々の変化を見まもっている今日この頃です。
 (能代市 佐藤 睦美さん)
 ●道端にふきのとうや花が咲いているのを見るとようやく春が来たなと感じます。

当選おめでとうございます

小林千鶴子さん(能代市) 山谷美千保さん(能代市ニツ井町)
 佐藤 和子さん(能代市) 佐々木宮子さん(藤里町)
 佐々木マサ子さん(能代市)

▲誌面の都合上、皆様から寄せられたお便りを、一部割愛させて頂きました。たくさんのお便り、ありがとうございました。



先月号の答え

ホワイトデー

●応募方法
 ハガキの裏面に答えと住所、氏名、年齢、電話番号、先月良かったコーナー、あわせてお便りコーナーへひと言添えてご応募ください。
 広報に寄せられたお便り及び当選者の氏名を掲載させていただきます。

宛先
 〒016-0816 能代市富町2-3
 JAあきた白神クイズ係

- 02 お酒にのまれている人
- 06 先祖の冥福を祈り、追善を行つた
- 08 眼鏡のフレームにはめま
- 09 両手と両足のこ
- 10 彼は質問に、なく答えた
- 11 首の前部にある出張り
- 15 牧場の周りによく立てられています
- 16 踏むことでよく育つ穀物
- 18 楽しいとすぐに過ぎてしまいます
- 20 阿寒湖の物は特別天然記念物
- 21 一角獣とも呼ばれる想像上の生き物

ヨコのカギ

- 01. 春の山菜の一つ。スギナの胞子茎です
- 02. 和・——・中の料理が味わえるレストラン
- 03. 絵の具を混ぜ合わせるときに使う板
- 04. 開店祝いに胡蝶(こちょう)——を贈った
- 05. 水が湧き出てくる所
- 07. 奈良県の桜の名所
- 10. あまり飾り気がありません
- 12. 北海道で生まれた馬や人をこう呼びます
- 13. 火のない所に——は立たぬ
- 14. 米寿は数え年88歳のお祝い、——は77歳のお祝い
- 17. 「！」は感嘆符、「？」は——符
- 19. はさみを振りつつ横歩き
- 20. 一、十、百、千、——

クロスワードパズル

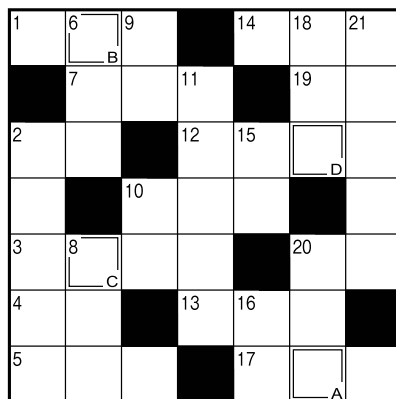

答 A B C D

二重枠に入った文字をA→Dの順に並べてできる言葉が答えです。正解者の中から抽選で素敵な景品をプレゼント。どしどしご応募ください。(締切は4月30日必着です)

新採用職員紹介

今年度、JAあきた白神には6人の若い力が加わり、社会人としての第一歩を踏み出しました。JA職員というプライドと責任をもって、1日でも早く皆様のお役に立てるよう業務に励んでまいります。今後とも、ご指導ご鞭撻のほどよろしくお願い致します。



【氏名】
智田 優梨
【出身】
能代市二ツ井町
【所属部署】
金融共済部
のしろ北支店

【抱負】緊張していますが、早く仕事を覚えて元気に明るく、全力で頑張ります。
【趣味】 バレーボールの試合観戦



【氏名】
佐藤 怜愛
【出身】
能代市住吉町
【所属部署】
金融共済部
二ツ井支店

【抱負】新社会人になり緊張していますが、一生懸命頑張ります。
【趣味】 イラスト製作



【氏名】
近藤 颯太
【出身】
能代市大瀬儘下
【所属部署】
営農部営農企画課

【抱負】JA職員として地元農業を活性化させる人材になれるよう努力していきます。
【趣味】 野球



【氏名】
小林 真澄
【出身】
能代市能代町
【所属部署】
営農部販売課

【抱負】臨時職員として勤務していましたが、気持ちを新たに、組合員の方々に寄り添える職員になれるよう仕事に取り組んでいます。
【趣味】 バレーボール



【氏名】
瀬川 大葉
【出身】
北秋田市鷹巣
【所属部署】
経済部農業機械課
能代農機センター

【抱負】JA職員として地域農業の活性化に尽力していきたいです。
【趣味】 スポーツ観戦



【氏名】
荒木 健吾
【出身】
能代市朴瀬
【所属部署】
経済部福祉介護課
白神憩の郷

【抱負】責任感を持ち、JA職員として何事にも積極的に取り組んでいきます。
【趣味】 映画鑑賞

JAあきた白神 サンピットのしろSS

最新式！ ドライブスルー 洗車機導入 キャンペーン

4/20(土)21(日)



シルキーコートセット
下部洗浄 高圧予備ジェット
泡洗浄 通常1,600円(税込)
1,000円(税込)

(配布時間 9:00~17:00)
洗車機ご利用の方にBOXティッシュプレゼント

5,000円分使える洗車プリカをキャンペーン中は
給油(ガソリン、軽油)がキャンペーン期間中
2,500円(税込) 大特価
通常4,000円(税込)

当店で 最新式!	当店自慢の洗車メニュー	通常メニュー	お得なセットメニュー(3点付き)
	ディアラコートプレミアム ガラス系コート/光沢&水はじき&耐久性	1,600円	2,000円
	シルキーコート ポリマー系コート/光沢&水はじき	1,200円	1,600円
	はっ水コート 撥水コート/水はじき効果 1~2週間	900円	1,300円
	ワックス お手軽にワックス効果!	600円	1,000円
	シャンプー お手軽な汚れ落とし!	300円	700円
	下部洗浄 200円 増力丸・増高射流、サビから守る! 洗剤がこもることで古い車の下部を高圧ジェットで洗剤、高圧洗浄で洗います。		
	泡洗浄 200円 汚れを浮かせて洗浄効果UP! 洗剤がこもることで古い車の下部を高圧ジェットで洗剤、高圧洗浄で洗います。		
	高圧予備ジェット 200円 洗剤がこもることで古い車の下部を高圧ジェットで洗剤、高圧洗浄で洗います。		

JAあきた白神
サンピットのしろSS
営業時間 7:00~21:00
能代市宇中関6 TEL 0185-58-3940

介護員・調理員募集!



特定施設サービス付き高齢者向け住宅

『白神憩の郷』

お問い合わせ先

〒016-0013

能代市向能代字トトメキ106-89

☎ 0185-88-8136 (担当: 高橋)

組合員の皆様へ

無料職業紹介所を利用しませんか?

J A あきた白神では無料職業紹介所を開設し、農繁期などで人手が必要になる農家と、農業のお手伝いをして収入を得たい方をつなぐ事業を行っています。

無料職業紹介所に登録し労働力の確保をしませんか。

【イメージ図】

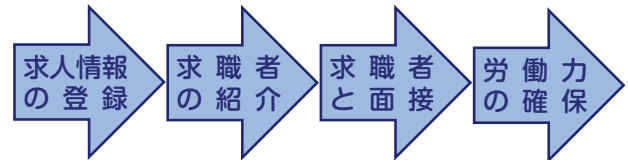

- ・求人募集の際は求人票に必要事項を記入し提出していただきます。
- ・個人情報については紹介事業のみに使用します。
- ・求職状況等により募集された人員を確保できない場合があります。
- ・ご不明な点につきましては下記まで連絡をお願いします。

お問い合わせ先

営農部 営農企画課 無料職業紹介所

能代市荷八田字石森台49-75

TEL 55-0777 FAX 54-9104

EMAIL: jaakitashirakami@shirakami.or.jp

金融課からのお知らせ

ゴールデンウィーク中の窓口・ATM営業について

4月27日から5月6日までの窓口営業・ATMキャッシュコーナーの稼働は下記ようになります。

	窓 口	A T M
4月27日(土)	×	9:00~21:00
28日(日)	×	9:00~21:00
29日(月)	×	9:00~21:00
30日(火)	×	9:00~21:00
5月1日(水)	×	9:00~21:00
2日(木)	×	9:00~21:00
3日(金)	×	9:00~21:00
4日(土)	×	9:00~21:00
5日(日)	×	9:00~21:00
6日(月)	×	9:00~21:00

秋田の青果物 愛菜果
2019 秋田県産青果物
第32代キャンペーンガール募集

ミスフレッシュ秋田

フレッシュなあなたの笑顔を秋田のため、そして全国に!!

入選者には! 15万円 旅行券プレゼント!

募集要項
および
審査要項

【応募資格】 ①満18歳以上の未婚の女性(高校生を除く)
②秋田県内在住者(本籍、職業は問いません)
③秋田県出身で東京近郊在住者(職業は問いません)
④県内外でのキャンペーン、イベントに従事できる方
※ミス〇〇、キャンペーンガール、イベントコンパニオン、等の任期が重複する方は応募できません。
⑤2次審査へ出席可能な方

【応募方法】 市販の履歴書用紙に必要事項と「身長」を記入の上、3か月以内に撮影した鮮明なカラー写真2枚(全身、上半身各1枚、12cm×8cm程度のもの)を添付し、郵送または持参して下さい。

【任 期】 2019年6月1日~1年間
【応募期間】 2019年3月4日(月)~4月24日(水) 必着
【募集人員】 3名
【応 募 先】 〒010-8558 秋田市八橋南二丁目10番16号 秋田県JAビル
JA全農あきた園芸畜産部園芸課内 「キャンペーンガール募集係」宛
TEL_018-864-2495

澄んだ空気と緑の大地が父と母です。 あきた園芸戦略対策協議会 TEL.018-864-2495

職員人事異動

平成31年4月1日付

新任 氏名

監査室室長 飯坂 健一
支店長代理 支店長代理

企画管理部

(審査課長兼務を解く)
企画管理課長 工藤 浩
企画管理課長 長内 斉
企画管理課長 村岡美由紀
企画管理課長 藤嶋洋一郎
企画管理課長 小沼 直久
企画管理課長 大塚 裕貴

金融共済部

金融課主査 松井 友和
能代厚生医療センター出張所所長 金田 恵美
共済課審査役 (LAトレーナー) 佐藤 正人
共済課審査役 松嶋 到
共済課係長 清水美由紀
共済課係長 渡辺 進一
のしろ東支店 佐藤美紀子
のしろ東支店 銭谷 東彦
のしろ東支店 武田 里美
支店長代理 金田 大輔
のしろ北支店係長 佐藤 聖子
二ツ井支店係長 五十嵐玲子
兼経営相談員 秋元 秀美
藤里支店係長 須原 陽子
藤里支店 (LA) 夏井 将俊

旧任 氏名
企画管理課長 兼審査課長 工藤 浩
企画管理課長 長内 斉
企画管理課長 村岡美由紀
企画管理課長 藤嶋洋一郎
企画管理課長 小沼 直久
企画管理課長 大塚 裕貴
企画管理課長 松井 友和
金融共済部主査 (LA) 金田 恵美
金融共済部主査 佐藤 正人
金融共済部主査 松嶋 到
金融共済部主査 清水美由紀
金融共済部主査 渡辺 進一
金融共済部主査 佐藤美紀子
金融共済部主査 銭谷 東彦
金融共済部主査 武田 里美
金融共済部主査 金田 大輔
金融共済部主査 佐藤 聖子
金融共済部主査 五十嵐玲子
金融共済部主査 秋元 秀美
金融共済部主査 須原 陽子
金融共済部主査 夏井 将俊

経済部

部長兼生活課長 齊藤 良美
経済課主査 山田 紀久
経済課 小杉山竜太
福祉介護課長 高橋 孝樹
兼白神郷の郷施設長 いなほの里施設長 茂内 哲
農業機械課 山崎 孝行
農産物直売所 淡路 一治

役職定年者

平成31年3月31日付
旧任 氏名
営農部部長 小野寺 誠
経済課部長 佐藤 正人
販売課部長 松嶋 到
金融共済部部長 茂内 哲
のしろ東支店係長 佐藤美紀子
藤里支店主査 淡路 一治

新採用職員

平成31年4月1日付

部 署 氏名

金融共済部 智田 優梨
二ツ井支店 佐藤 玲愛
営農部営農企画課 近藤 颯汰
営農部販売課 小林 真澄
経済部農業機械課 瀨川 大葉
能代農業センター 荒木 健吾
経済部福祉介護課 山崎 健吾

退職者

(平成31年3月31日付)
長い間ご苦勞様でした

伊藤 淑人 (金融共済部共済課審査役)
齊藤 晴雄 (企画管理部審査課兼企画管理課審査役)
松嶋 須直 (企画管理部企画管理課審査役・合併事務局出向)
石岡 邦子 (金融共済部のしろ北支店)
高橋 誠 (営農部二ツ井営農センター審査役)
武藤 玲子 (経済部生活課審査役(仕出しセンター))
山崎 一彦 (経済部農業機械課能代農業センター審査役)
工藤 朗 (経済部農業機械課能代農業センター審査役)
小林 彩香 (金融共済部のしろ東支店)
荒川 圭 (金融共済部のしろ東支店)

《JAあきた白神組織機構図》

(平成31年4月1日現在)

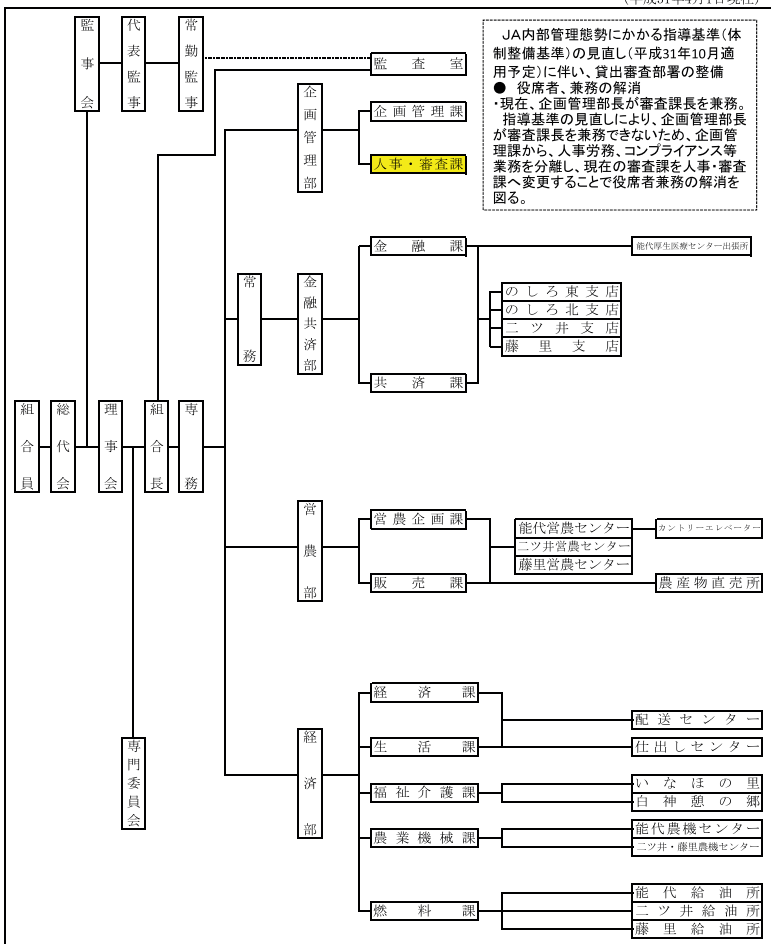

行事予定

- 4月13日～ 繁忙期対応（能代配送センター）
- 20日 新洗車機稼働キャンペーン（～21日・サンピット）
- 繁忙期対応（二ツ井配送センター）
- 27日～ 繁忙期対応（農機課）

J A 概況

J A 概況	31年3月末	30年3月末
貯金	404億6,745万円	398億4,691万円
貸出金	65億2,573万円	78億3,939万円
出資金	21億3,093万円	21億5,637万円
正組合員	3,867人	3,977人
正組合員戸数	3,721戸	3,856戸
准組合員(個人)	3,295人	3,232人
准組合員(団体)	151	157

青果物販売実績

青果物販売高	31年3月末	30年3月末
白神ねぎ	15億1,931万円	14億2,353万円
白神山うど	9,405万円	1億728万円
白神みょうが	1億2,274万円	1億2,993万円
白神きゃべつ	8,083万円	7,925万円
アスパラガス	2,260万円	2,863万円
その他	1億4,308万円	1億4,016万円
青果物合計	19億8,263万円	19億881万円

キャッシュカードをなくしたとき

J Aバンク・キャッシュカード紛失共同受付センター

 0120-411-180

J Aカード一体型をなくしたとき

 0120-159-674

◎営業時間内は各支店窓口にお問い合わせください。

万が一、事故が起きたとき

J A共済事故受付センター

 0120-258-931

◎営業時間内は0185-52-5193（共済課）までご連絡ください。

3月の理事会

3月27日

【報告事項】

- ◇庶務行事について
- ◇2月末経営実績について
- ◇組合員の異動について
- ◇職員採用内定者決定について
- ◇J Aグループ秋田組織再編協議会（仮称）について
- ◇内部監査の結果について
- ◇員外貸付の実績について
- ◇住宅ローン貸出金利について
- ◇旧富根支店・農業倉庫解体改修工事について

【案件】

- ◇平成30年度決算方針について
- ◇繰延税金資産計上に関する中期計画の設定について
- ◇平成30年度支店運営協議会及び集落座談会意見への対応について
- ◇内部監査規程の改正について
- ◇平成31年度内部監査計画の策定について
- ◇就業規則の一部変更について
- ◇臨時職員就業規則の一部変更について
- ◇介護保険事業就業規則の一部変更について
- ◇嘱託職員就業規則の一部変更について
- ◇パートタイマー就業規則の一部変更について
- ◇マネー・ローンダリング等および反社会的勢力等への対応に関する基本方針の一部改正について
- ◇マネー・ローンダリング等への対応に関する規則の制定について
- ◇反社会的勢力等への対応に関する規則の一部改正について
- ◇当組合における取引のリスク評価書の見直しについて
- ◇業務機構の改正について
- ◇「信用事業運営体制のあり方」について
- ◇大口貸付者決定について

領収書や受領書は信頼のあかし

当J Aではご利用いただいた方々から現金などを受け取ったとき、必ずその場所で領収書や受領書を発行することを職員に徹底しています。もし、発行忘れや内容に不備がございましたら遠慮なく申し出て頂くようご協力をお願い致します。

領収書の記載や押印のご確認について

- ①領収日 ②お名前 ③摘要 ④金額
⑤部署名 ⑥公用印 ⑦取扱者印

特に部署名の記入や取扱者印の押印については誰が受け取ったのかを特定する重要な部分ですので漏れがないかご確認ください。

